

## PROJEKT WYKONAWCZY

**NAZWA  
ZAMIERZENIA  
BUDOWLANEGO:** BUDOWA STACJI ŁADOWANIA POJAZDÓW ELEKTRYCZNYCH DC

**ADRES OBIEKTU  
BUDOWLANEGO:** Amic Gliwice Pszczyńska  
ul. Pszczyńska 100A, 44-100 Gliwice

**KATEGORIA  
OBIEKTU  
BUDOWLANEGO:** VIII – INNE BUDOWLE

**EWIDENCJA  
GRUNTÓW:** 246601\_1.0055.430

**NAZWA I ADRES  
INWESTORA:** GreenWay Polska Sp. z o.o.  
ul. Łużycka 3c, 81-537 Gdynia

**DATA:** kwiecień 2026 r.

**NR PROJEKTU:** P\_997684

**NR APL:** APL90000659

**REWIZJA:** 01

**PROJEKTOWAŁ:** mgr inż. Kacper Maskulak POM/0193/PBE/22  
Uprawnienia budowlane  
bez ograniczeń w spec.  
Instalacyjnej w zakresie sieci  
i instalacji urządzeń  
elektrycznych

## SPIS TREŚCI

<b>OŚWIADCZENIE .....</b>	<b>3</b>
<b>UPRAWNIENIA PROJEKTANTA.....</b>	<b>4</b>
<b>1. WSTĘP .....</b>	<b>7</b>
1.1. PRZEDMIOT OPRACOWANIA .....	7
1.2. PODSTAWA OPRACOWANIA.....	7
1.3. OBSZAR ODDZIAŁYWANIA OBIEKTU.....	8
1.4. ZAKRES OPRACOWANIA .....	8
<b>2. OPIS TECHNICZNY .....</b>	<b>9</b>
2.1. STAN ISTNIEJĄCY .....	9
2.2. STAN PROJEKTOWANY .....	9
2.3. SPOSÓB UKŁADANIA LINII KABLOWEJ .....	10
2.4. POMIAR ENERGII ELEKTRYCZNEJ .....	10
2.5. OCHRONA PRZECIWPRAZIENIOWA.....	10
2.6. OCHRONA PRZECIWPORAŻENIOWA .....	11
<b>3. UWAGI KOŃCOWE .....</b>	<b>11</b>
<b>4. ZESTAWIENIE MATERIAŁÓW PODSTAWOWYCH.....</b>	<b>12</b>
<b>5. OBLICZENIA .....</b>	<b>13</b>
<b>6. INFORMACJA BEZPIECZEŃSTWA I OCHRONY ZDROWIA.....</b>	<b>14</b>

## SPIS ZAŁĄCZNIKÓW

1. Warunki przyłączeniowe
2. Karta katalogowa ładowarki Kempower C500

## SPIS RYSUNKÓW

Lp.	Nazwa rysunku	Nr rys.	Skala
1.	Projekt zagospodarowania terenu	E1	1:500
2.	Schemat strukturalny zasilania	E2	-
3.	Schemat złącza kablowego ZCh	E3	-
4.	Widok montażu ładowarki z fundamentem	E4	-
5.	Montaż słupków ochronnych i znaku drogowego oraz wytyczne dot. oznakowania poziomego	E5	-

## OŚWIADCZENIE

Zgodnie z treścią art. 34 ust. 3d pkt. 3 Ustawy z dnia 7 lipca 1994 Prawo Budowlane (Dz. U. z 2025 r. poz. 418, 1080, 1535, 1673, 1847 z późn. zm.), oświadczam, że projekt wykonawczy pn:

### ***Budowa stacji ładowania pojazdów elektrycznych DC***

zlokalizowanej w:

**Amic Gliwice Pszczyńska**

**ul. Pszczyńska 100A, 44-100 Gliwice**

jest kompletny oraz został wykonany zgodnie z obowiązującymi przepisami oraz zasadami wiedzy technicznej.

PROJEKTOWAŁ: **mgr inż. Kacper Maskulak**  
*POM/0193/PBE/22*

DATA: **kwiecień 2026 r.**

## UPRAWNIENIA PROJEKTANTA

POMORSKA OKRĘGOWA  
IZBA INŻYNIERÓW BUDOWNICTWA  
80-369 Gdańsk, al. Rzeczypospolitej 4/155  
tel. 58 324 89 77  
- 4 -

Gdańsk, dnia 14 grudnia 2022 r.

sygn. akt. 356/POM/OKK/22

### DECYZJA

Na podstawie art. 24 ust.1 pkt 2 ustawy z dnia 15 grudnia 2000 r. o samorządach zawodowych architektów oraz inżynierów budownictwa (t. j. Dz. U. z 2019 r. poz. 1117 ze zm.) i art. 12 ust. 2, ust. 3 i ust. 4c pkt 1, art. 14 ust. 1 pkt 4c, art. 15a ust. 1 i ust. 22 ustawy z dnia 7 lipca 1994 r. Prawo budowlane (t. j. Dz. U. z 2021 r., poz. 2351 ze zm.) i art. 104 ustawy z dnia 14 czerwca 1960 r. Kodeks postępowania administracyjnego (t. j. Dz. U. z 2022 r., poz. 2000 ze zm.), po ustaleniu, że spełnione zostały warunki w zakresie przygotowania zawodowego oraz po złożeniu egzaminu na uprawnienia budowlane z wynikiem pozytywnym,

**Okręgowa Komisja Kwalifikacyjna  
Pomorskiej Okręgowej Izby Inżynierów Budownictwa**  
stwierdza, że:

**Pan Kacper Maskulak**  
magister inżynier elektrotechniki  
urodzony dnia 21.10.1994 r. w Koszalinie

otrzymuje

**UPRAWNIENIA BUDOWLANE**  
numer ewidencyjny: POM/0193/PBE/22

**do projektowania bez ograniczeń  
w specjalności instalacyjnej w zakresie sieci, instalacji i urządzeń  
elektrycznych i elektroenergetycznych**

### UZASADNIENIE

W związku z uwzględnieniem w całości żądania strony, na podstawie art. 107 § 4 K.p.a. odstępuje się od uzasadnienia decyzji. Zakres nadanych uprawnień budowlanych wskazano na odwołanie decyzji.

**Pan Kacper Maskulak upoważniony jest:**

Na podstawie art. 12 ust.1 pkt 1 i art. 13 ust. 4, art. 15a ust. 1 i ust. 22 ustawy Prawo budowlane (t. j. Dz. U. z 2021 r., poz. 2351 ze zm.), w specjalności instalacyjnej w zakresie sieci, instalacji i urządzeń elektrycznych i elektroenergetycznych, bez ograniczeń do:

- a) projektowania, sprawdzania projektów architektoniczno-budowlanych i technicznych oraz sprawowania nadzoru autorskiego,
- b) sprawowania kontroli technicznej utrzymania obiektów budowlanych,
- c) sporządzania projektu zagospodarowania działki lub terenu, w zakresie specjalności niniejszych uprawnień,
- d) projektowania obiektu budowlanego związanego z obiektem budowlanym, takim jak: sieci, instalacje i urządzenia elektryczne i elektroenergetyczne, w tym kolejowe, trolejbusowe i tramwajowe sieci trakcyjne, sieci trakcyjne metra, wraz z instalacjami i urządzeniami technicznymi zasilania, w tym kolejowej, trolejbusowej i tramwajowej sieci trakcyjnej, sieci trakcyjne metra oraz elektrycznego ogrzewania rozjazdów.

**Pouczenie**

Od decyzji niniejszej służy odwołanie do Krajowej Komisji Kwalifikacyjnej Polskiej Izby Inżynierów Budownictwa w Warszawie, za pośrednictwem Okręgowej Komisji Kwalifikacyjnej Pomorskiej Okręgowej Izby Inżynierów Budownictwa w Gdańsku, w terminie 14 dni od dnia jej doręczenia.

Zgodnie z treścią art.127a ustawy Kodeks postępowania administracyjnego (t.j. Dz. U. z 2022 r. poz. 2000 ze zm.):

§ 1. W trakcie biegu terminu do wniesienia odwołania strona może zrzec się prawa do wniesienia odwołania wobec organu administracji publicznej, który wydał decyzję.

§ 2. Z dniem doręczenia organowi administracji publicznej oświadczenia o zrzeczeniu się prawa do wniesienia odwołania przez ostatnią ze stron postępowania, decyzja staje się ostateczna i prawomocna.

W przypadku złożenia przez stronę oświadczenia o zrzeczeniu się prawa do odwołania od decyzji (określonego w § 2) stronie nie przysługuje prawo do odwołania się ani skargi do sądu administracyjnego.

**Skład orzekający Okręgowej Komisji Kwalifikacyjnej:**

**PRZEWODNICZĄCY**  
Okręgowej Komisji Kwalifikacyjnej

dr inż. Marek Wesołowski

**ZASTĘPCA PRZEWODNICZĄCEGO**  
Okręgowej Komisji Kwalifikacyjnej

mgr inż. Maciej Malinowski

**SEKRETARZ**  
Okręgowej Komisji Kwalifikacyjnej

mgr inż. Marcin Burzyński



**Otrzymują:**

- 1. Wnioskodawca
- 2. Okręgowa Rada Izby
- 3. Główny Inspektor Nadzoru Budowlanego
- 4. a/a



## Zaświadczenie

o numerze weryfikacyjnym:

POM-THG-5SR-IM6 \*

Pan Kacper Maskulak o numerze ewidencyjnym POM/IE/0396/22

adres zamieszkania [REDACTED]

jest członkiem Pomorskiej Okręgowej Izby Inżynierów Budownictwa i posiada wymagane ubezpieczenie od odpowiedzialności cywilnej.

Niniejsze zaświadczenie jest ważne od 2026-01-01 do 2026-12-31.

Zaświadczenie zostało wygenerowane elektronicznie i opatrzone bezpiecznym podpisem elektronicznym weryfikowanym przy pomocy ważnego kwalifikowanego certyfikatu w dniu 2025-12-10 09:30:36 roku przez:

Krzysztof Wilde, Przewodniczący Rady Pomorskiej Okręgowej Izby Inżynierów Budownictwa.

(Zgodnie art. 5 ust. 2 ustawy z dnia 18 września 2001 r. o podpisie elektronicznym (Dz. U. 2001 Nr 130 poz. 1450) dane w postaci elektronicznej opatrzone bezpiecznym podpisem elektronicznym weryfikowanym przy pomocy ważnego kwalifikowanego certyfikatu są równoważne pod względem skutków prawnych dokumentom opatrzonym podpisami własnoręcznymi.)

\* Weryfikację poprawności danych w niniejszym zaświadczeniu można sprawdzić za pomocą numeru weryfikacyjnego zaświadczenia na stronie Polskiej Izby Inżynierów Budownictwa [www.piib.org.pl](http://www.piib.org.pl) lub kontaktując się z biurem właściwej Okręgowej Izby Inżynierów Budownictwa.



## 1. WSTĘP

### 1.1. Przedmiot opracowania

Przedmiotem opracowania jest projekt wykonawczy budowy ogólnodostępnej stacji ładowania pojazdów elektrycznych, zlokalizowanej na terenie stacji paliw AMIC Gliwice Pszczyńska, 44-100 Gliwice, ul. Pszczyńska 100A, dz. nr 430.

Projektowana stacja ładowania pojazdów elektrycznych będzie wolnostojącym obiektem budowlanym z zainstalowanymi dwoma punktami ładowania dużej mocy, wyposażona w oprogramowanie wykorzystywane do świadczenia usługi ładowania wraz ze stanowiskami postojowymi oraz instalacją prowadzącą od punktu ładowania do przyłącza elektroenergetycznego, w myśl art. 2 pkt. 27 ustawy z dnia 11 stycznia 2018r. o elektromobilności i paliwach alternatywnych (Dz. U. z 2024 r. poz. 1289, 1853, 1881 z późn. zm.).

### 1.2. Podstawa opracowania

- ↪ materiały oraz wytyczne Inwestora;
- ↪ informacje oraz materiały uzyskane od Zarządcy obiektu;
- ↪ wizja lokalna w terenie;
- ↪ mapa do celów projektowych;
- ↪ aktualne normy i przepisy, a w szczególności:
  - Ustawa z dnia 7 lipca 1994 r. Prawo budowlane (Dz. U. z 2025 r. poz. 418, 1080, 1535, 1673, 1847 z późn. zm.)
  - Ustawa z dnia 10 kwietnia 1997 r. Prawo energetyczne (Dz. U. z 2026 r. poz. 43 z późn. zm.);
  - Ustawa z dnia 11 stycznia 2018 r. o elektromobilności i paliwach alternatywnych (Dz. U. z 2024 r. poz. 1289, 1853, 1881 z późn. zm.);
  - Rozporządzenie Ministra Infrastruktury w sprawie warunków technicznych, jakim powinny odpowiadać budynki i ich usytuowanie (Dz.U. 2022 poz. 1225 z późn. zm.);
  - Rozporządzenie Ministra Energii z dnia 26 lipca 2019r. w sprawie wymagań technicznych dla stacji ładowania i punktów ładowania stanowiących element infrastruktury ładowania drogowego transportu publicznego (Dz. U. 2019 poz.1316 z późn. zm.);
  - Rozporządzenie Ministra Pracy i Polityki Socjalnej z dnia 26 września 1997r. w sprawie ogólnych przepisów bezpieczeństwa i higieny pracy (Dz. U. 2003 poz.1650 z późn. zm.);
  - Rozporządzenie Ministra Infrastruktury z dnia 6 lutego 2003r. w sprawie bezpieczeństwa i higieny pracy podczas wykonywania robót budowlanych (Dz.U.2003 poz.401 z późn. zm.);
  - Rozporządzenie Ministra Gospodarki z dnia 28 sierpnia 2019 r. w sprawie bezpieczeństwa i higieny pracy przy urządzeniach energetycznych (Dz.U. 2021 poz. 1210 z późn. zm.);
  - PN-HD 60364-7-722:2019-01 -- Instalacje elektryczne niskiego napięcia -- Część 7-722: Wymagania dotyczące specjalnych instalacji lub lokalizacji -- Zasilanie pojazdów elektrycznych;
  - SEP N SEP-E-004 Elektroenergetyczne i sygnalizacyjne linie kablowe.

### 1.3. Obszar oddziaływania obiektu

Obszar oddziaływania projektowanego obiektu budowlanego mieści się w całości na działce, na której został zaprojektowany. Projektowana inwestycja nie narusza interesów osób trzecich, nie zakłóca dostępu do dróg publicznych (ulic) oraz korzystania z mediów. Ustalenie obszaru oddziaływania obiektu uwzględnia przepisy zawarte w poniższych aktach:

- Ustawa z dnia 7 lipca 1994 r. Prawo budowlane (Dz. U. z 2025 r. poz. 418, 1080, 1535, 1673, 1847 z późn. zm.);
- Ustawa z dnia 27 kwietnia 2001r. Prawo ochrony środowiska (Dz. U. z 2025 r. poz. 647, 1080, 1812, 1863, z 2026 r. poz. 202, 426 z późn. zm.);
- Ustawa z dnia 16 kwietnia 2004 r. o Ochronie Przyrody (Dz. U. z 2026 r. poz. 13, 426 z późn. zm.);
- Ustawa z dnia 27 marca 2003 o planowaniu i zagospodarowaniu przestrzennym (Dz. U. z 2024 r. poz. 1130, 1907, 1940, z 2025 r. poz. 527, 680, 1668, 1847, z 2026 r. poz. 24 z późn. zm.);
- Ustawa z dnia 10 kwietnia 1997 roku Prawo energetyczne (Dz. U. z 2026 r. poz. 43 z późn. zm.);
- Ustawa z dnia 21 marca 1985 r. o drogach publicznych (Dz. U. z 2025 r. poz. 889 z późn. zm.);
- Rozporządzenie Ministra Infrastruktury z dnia 24 czerwca 2022 r. w sprawie przepisów techniczno-budowlanych dotyczących dróg publicznych (Dz.U. 2022 poz. 1518 z późn. zm.);
- Rozporządzenie Ministra Infrastruktury w sprawie warunków technicznych, jakim powinny odpowiadać budynki i ich usytuowanie (Dz.U. 2022 poz. 1225 z późn. zm.);
- Rozporządzenie Ministra Gospodarki z dnia 26 kwietnia 2013 r. w sprawie warunków technicznych, jakim powinny odpowiadać sieci gazowe i ich usytuowanie (Dz. U. z 2013 r., poz. 640 z późn. zm.);
- Rozporządzenie Ministra Środowiska z dnia 14 czerwca 2007r. w sprawie dopuszczalnych poziomów hałasu w środowisku (Dz.U. z 2014 poz.112 z późn. zm.);
- Rozporządzenie Rady Ministrów z dnia 10 września 2019 r. w sprawie przedsięwzięć mogących znacząco oddziaływać na środowisko (Dz.U. 2019 poz. 1839 z późn. zm.).

### 1.4. Zakres opracowania

- Budowa linii kablowej nn-0,4kV typu 4x YAKXS 1x240 mm<sup>2</sup> od proj. złącza kablowo-pomiarowego ZKP operatora do projektowanego złącza kablowego ZCh – 1 szt.
- Montaż złącza kablowego ZCh – 1 szt.
- Budowa linii kablowej nn-0,4kV typu 5x YAKXS 1x240 mm<sup>2</sup> + FTPw kat. 5e F/UTP 4x2x0,5 od proj. złącza kablowego ZCh do proj. ładowarki DC – 1 szt.,
- Montaż proj. ładowarki pojazdów elektrycznych Kempower C500 o mocy do 149 kW wraz z dedykowanym fundamentem – 1 kpl.
- Malowanie miejsc postojowych – 1 kpl.

## **2. OPIS TECHNICZNY**

### **2.1. Stan istniejący**

Na działce wchodzącej w zakres inwestycji znajduje się stacja paliw Amic Gliwice Pszczyńska wraz z parkingiem. Dla potrzeb zasilania stacji ładowania pojazdów elektrycznych zostanie wybudowane przez Tauron dedykowane złącze kablowo-pomiarowe ZKP.

### **2.2. Stan projektowany**

Projektuje się 2-stanowiskową stację ładowania pojazdów elektrycznych, składającą się z jednej ładowarki Kempower C500 o mocy do 149 kW. Stanowiska ładowania zostaną zlokalizowane na istniejących miejscach parkingowych. Za miejscami postojowymi, przeznaczonymi dla ładowanych pojazdów, należy umieścić znak D-18a z dodatkową tabliczką informującą o przeznaczeniu miejsc postojowych tylko dla pojazdów elektrycznych na czas ładowania, według rysunku E1 oraz E5.

Zasilanie projektowanej stacji ładowania należy wykonać z proj. złącza ZKP (Tauron) które zostanie wybudowane przy granicy działki 430. Ze złącza ZKP wyprowadzić linię kablową typu 4x YAKXS 1x240 mm<sup>2</sup> do projektowanego złącza kablowego ZCh. Linię kablową prowadzić w wykopie otwartym oraz z wykorzystaniem metody bezwykopowej zgodnie z rysunkiem E1.

Złącze kablowe ZCh posadzić przy elewacji budynku stacji paliw. W złączu kablowym ZCh dokonać rozdziału przewodu PEN na N i PE. Punkt rozdziału uziemić. W okolicy złącza ZCh wykonać uziom pionowy o długości min. 6m i przyłączyć go do szyny PE w złączu ZCh. Rezystancja uziemienia złącza ZCh powinna wynosić  $R \leq 10\Omega$ . W przypadku nieuzyskania wymaganej wartości, uziemienie należy odpowiednio rozbudować.

Z proj. złącza ZCh należy wyprowadzić linię kablową typu 5x YAKXS 1x240 mm<sup>2</sup> w kierunku projektowanej ładowarki DC. Ładowarkę posadzić na dedykowanym fundamencie, frontem do miejsc postojowych. Równolegle z kablami zasilającymi ułożyć kabel komunikacyjny FTPw kat.5e F/UTP 4x2x0,5 zewnętrzny żelowany. Kable do ładowarki wprowadzić w rurze ochronnej DVR Ø160.

**Projektowane linie kablowe od ZKP (Tauron) do ZCh oraz od ZCh do ładowarki DC dostosowane zostały do mocy 200 kW.**

Ładowarkę zabezpieczyć przed uszkodzeniem przez pojazdy mechaniczne poprzez montaż słupków ochronnych montowanych do podłoża. Słupki ochronne zamontować tak, by nie utrudniały dostępu do ładowarki osobom niepełnosprawnym zgodnie z rysunkiem E5.

Stacja ładowania pojazdów elektrycznych spełnia wymagania techniczne i eksploatacyjne określone w szczególności w Polskich Normach, zapewniające ich bezpieczne używanie, w tym bezpieczeństwo pożarowe, bezpieczne funkcjonowanie sieci elektroenergetycznych oraz dostęp do stacji ładowania dla osób niepełnosprawnych.

Stacja ładowania pojazdów elektrycznych została usytuowana poza strefą zagrożenia wybuchem.

Stacja została wyposażona w instrukcję ładowania umieszczoną w widocznym miejscu na obudowie. Sposób umieszczenia instrukcji uwzględnia potrzeby osób niepełnosprawnych.

Rodzaj nawierzchni oraz szacunkowe długości linii kablowej dla poszczególnych elementów projektowanej stacji ładowania pojazdów elektrycznych przedstawiono w poniższej tabeli:

LP.	ELEMENT STACJI ŁADOWANIA	MIEJSCE UŁOŻENIA/POSADOWIENIA	DŁUGOŚĆ LINII KABLOWEJ [m]	SPOSÓB UŁOŻENIA LINII KABLOWEJ
1.	proj. ładowarka DC	parking (kostka brukowa)	-	-
2.	złącze kablowe ZCh	chodnik (kostka brukowa)	-	-
3.	proj. linia kablowa	teren zielony (trawnik)	~ 44 m	wykop otwarty
		chodnik (kostka brukowa)	~ 2 m	wykop otwarty
		parking (kostka brukowa)	~ 24 m	metoda bezwykopowa
		parking (kostka brukowa)	~ 2 m	wykop otwarty

Projekt zagospodarowania terenu pokazano na rysunku E1.

### 2.3. Sposób układania linii kablowej

Projektowane linie kablowe w terenie należy wykonać zgodnie z postanowieniami normy N-SEP-E-004 oraz wszystkimi uzgodnieniami i wytycznymi branżowymi. Linię kablową wykonać metodą wykopu otwartego częściowo w rurach osłonowych oraz metodą bezwykopową. Kable układać zgodnie z projektem zagospodarowania terenu na głębokości min. 0,7m (góra kabla lub osłony), a w przypadku przejścia pod drogą na głębokości min. 0,8m (góra kabla lub osłony), z zastosowaniem podsypki i nasypki z piasku w warstwach po 10cm. W miejscach skrzyżowań i zbliżeń z infrastrukturą podziemną prace należy wykonywać ręcznie, z zachowaniem szczególnej ostrożności, a linię kablową układać w rurze ochronnej RHDPE. Trasę kabla oznaczyć folią niebieską układaną 20 cm nad kablem. Na kablach umieścić trwale oznaczniki wykonane zgodnie z wymaganiami normy. Ułożony kabel przed zasypaniem podlega inwentaryzacji geodezyjnej przez uprawnionego geodetę. Nie wyklucza się istnienia innych podziemnych niezainwentaryzowanych sieci i urządzeń na trasie projektowanej inwestycji. W przypadku natrafienia na takie elementy, należy traktować je jako czynne i niezwłocznie zawiadomić o tym fakcie właściciela tych sieci. Po zakończeniu prac teren należy uporządkować i przywrócić do stanu pierwotnego.

### 2.4. Pomiar energii elektrycznej

Układ pomiarowy energii elektrycznej będzie zrealizowany przez Tauron Dystrybucja w złączu kablowo-pomiarowym ZKP i jest poza zakresem niniejszego opracowania.

### 2.5. Ochrona przeciwprzepięciowa

W złączu kablowym ZCh projektuje się montaż ogranicznika przepięć typu 1+2 (T1+T2) ( $I_{imp}=12,5$  kA/biegun (10/350) $\mu$ s;  $U_p \leq 1,5$  kV) spełniającego wymagania m. in. norm PN-EN 61643-11 oraz PN-HD 60364-5-534:2016. Ogranicznik przepięć montować zgodnie z zaleceniami producenta. Ładowarka pojazdów elektrycznych będzie fabrycznie wyposażona w ochronniki przeciwprzepięciowe typu 2 (T2).

## 2.6. Ochrona przeciwporażeniowa

Zgodnie z postanowieniami normy *PN-HD 60364-4-41:2017 Ochrona dla zapewnienia bezpieczeństwa. Ochrona przed porażeniem elektrycznym* określono m. in. następujące środki ochrony przeciwporażeniowej:

- ↪ ochrona podstawowa: ochrona przez zastosowanie izolowanych części czynnych oraz przegrody lub obudowy (o stopniu ochrony co najmniej IP4X).
- ↪ ochrona przy uszkodzeniu: ochrona poprzez samoczynne wyłączenie zasilania w układzie TN o napięciu znamionowym względem ziemi 230 V oraz stosowanie urządzeń w II klasie izolacji. Ochrona przez samoczynne wyłączenie zasilania jest skuteczna, jeżeli odpowiednio do rodzaju chronionego obwodu prąd zwarciovowy zostanie wyłączony w czasie równym lub krótszym od 5 s (dla obwodów rozdzielczych o dowolnym prądzie znamionowym lub obwodów odbiorczych o prądzie znamionowym większym niż 32 A) lub 0,4 s (dla obwodów odbiorczych o prądzie znamionowym równym lub mniejszym niż 32 A).
- ↪ ochrona uzupełniająca: wyłączniki różnicowoprądowe wysokoczułe (30mA), połączenia wyrównawcze główne i miejscowe.

Zgodnie z przeprowadzonymi obliczeniami ochrona przeciwporażeniowa jest spełniona.

Po wykonaniu sieci i instalacji, przed oddaniem jej do eksploatacji należy wykonać wymagane badania i pomiary ochronne przez uprawnione osoby.

## 3. UWAGI KOŃCOWE

- Całość robót należy wykonać zgodnie z zatwierdzonym projektem, uzgodnieniami, obowiązującymi przepisami, w tym techniczno-budowlanymi, obowiązującymi normami, zasadami wiedzy technicznej oraz fabrycznymi instrukcjami urządzeń.
- Wszystkie zastosowane urządzenia, materiały oraz wyroby budowlane muszą posiadać ważne atesty, certyfikaty, świadectwa oraz aprobaty techniczne dopuszczające do stosowania na terenie Rzeczypospolitej Polskiej.
- Podczas wykonywania robót należy bezwzględnie przestrzegać przepisy BHP.
- Wytyczenie trasy linii kablowej na terenie działek należy zlecić uprawnionemu geodecie.
- W trakcie robót wykonawca zobowiązany jest do uzgadniania z Inwestorem i projektantem ewentualne odstępstwa od projektu oraz zmiany powstałe podczas wykonywania prac.
- Przy wykonywaniu prac objętych projektem zapewnić nadzór osób uprawnionych.
- Obowiązkiem właściciela stacji ładowania pojazdów elektrycznych jest użytkowanie i eksploataowanie instalacji elektrycznej zgodnie z jej przeznaczeniem oraz zapewnienie właściwego utrzymania stanu technicznego zgodnie z obowiązującymi przepisami.
- Po zakończeniu prac teren należy uporządkować i przywrócić do stanu pierwotnego.
- Wykonane roboty podlegają końcowemu odbiorowi technicznemu przed przekazaniem do eksploatacji. Po zakończeniu prac dostarczyć Inwestorowi dokumentację powykonawczą oraz oświadczenie kierownika robót budowlanych o wykonaniu robót zgodnie z dokumentacją projektową i obowiązującymi przepisami oraz odpowiednie protokoły. Sprawdzenie odbiorcze instalacji należy wykonać w oparciu o aktualne normy, w szczególności PN-HD 60364-6, PN-HD 60364-4-41.

#### 4. ZESTAWIENIE MATERIAŁÓW PODSTAWOWYCH

Lp.	NAZWA MATERIAŁU	Jedn.	Ilość
1.	Kabel YAKXS 1x240 mm <sup>2</sup>	m	357
2.	Kabel zewnętrzny żelowany FTPw kat. 5e F/UTP 4x2x0,5	m	15
3.	Rura osłonowa SRS Ø160 niebieska	m	24
4.	Rura osłonowa DVK Ø160 niebieska	m	4
5.	Rura osłonowa DVR Ø160 niebieska	m	2
6.	Rura osłonowa DVR Ø160 niebieska (wprowadzenie do ładowarki)	m	3
7.	Złącze kablowe ZCh (wyposażenie wg schematu)	kpl.	1
8.	Uziom kompletny pionowy 6m FeZn Ø16	kpl.	1
9.	Ładowarka pojazdów elektrycznych Kempower C500 o mocy 149 kW wraz z fundamentem	kpl.	1
10.	Słupek drogowy ochronny biało-czarny o wymiarach fi120, h=1200 mm	szt.	2
11.	Znak drogowy informacyjny (rura fi 60 ocynkowana o długości 4,20m + tablice)	kpl.	1
12.	Malowanie miejsc postojowych	kpl.	1

## 5. OBLICZENIA

L.p.	Obwód							typ				
	Skąd	Dokąd	$U_N$	$P_N$	$\cos \varphi$	$I_B$	$L$					
			V	kW	-	A	m					
1	ZKP	ZCh	400	149	0,99	217,24	78	4x	1	YAKXS	240	
2	ZCh	DC	400	149	0,99	217,24	9	5x	1	YAKXS	240	

L.p.	Obwód					Zabezpieczenie							
	Skąd	Dokąd	$\gamma$	$I_{dd}$	$I_Z$	typ	$I_N$	$k_{char}$	$I_2$	$I_a$	$I''_{k(3)}$	$i_p^{(3)}$	$I''_{k(1)}$
			S/m	A	A		A	-	A	A	kA	kA	kA
1	ZKP	ZCh	34	408	319	gG-5,0s	250	1	250	1485	8,31	14,17	4,14
2	ZCh	DC	34	408	319	gF-5,0s	250	1	250	1026	7,97	13,43	3,97

L.p.	Obwód		Skuteczność ochrony							Koordynacja					Przeciążenie			$\Delta u\%$			Wynik obliczeń			
	Skąd	Dokąd	$Z_s$	$R_L$	$X_L$	$Z_L$	$\Sigma R$	$\Sigma X$	$\Sigma Z$	$1,25 \cdot Z_s \cdot I_a \leq U_0$					$I_2 \leq 1,45 \cdot I_Z$			odc.	$\Sigma v\%$	dop.				
			mΩ	mΩ	mΩ	mΩ	mΩ	mΩ	mΩ	$I_B$	$\leq$	$I_N$	$\leq$	$I_Z$	A	A	A	%	%	%				
1	ZKP	ZCh	56	10	6,24	11	13	24	28	103	$\leq$	230	217	$\leq$	250	$\leq$	319	250	$\leq$	463	0,89	1,01	5	TAK
2	ZCh	DC	58	1	0,72	1	14	25	29	74	$\leq$	230	217	$\leq$	250	$\leq$	319	250	$\leq$	463	0,10	1,11	5	TAK

## **6. INFORMACJA BEZPIECZEŃSTWA I OCHRONY ZDROWIA**

**NAZWA**

**ZAMIERZENIA  
BUDOWLANEGO:** **BUDOWA STACJI ŁADOWANIA POJAZDÓW ELEKTRYCZNYCH DC**

**ADRES OBIEKTU  
BUDOWLANEGO:** Amic Gliwice Pszczyńska  
ul. Pszczyńska 100A, 44-100 Gliwice

**EWIDENCJA  
GRUNTÓW:** 246601\_1.0055.430

**NAZWA I ADRES  
INWESTORA:** GreenWay Polska Sp. z o.o.  
ul. Łużycka 3c, 81-537 Gdynia

**DATA:** kwiecień 2026 r.

**NR PROJEKTU:** P\_997684

**NR APL:** APL90000659

**REWIZJA:** 01

**PROJEKTOWAŁ:** **mgr inż. Kacper Maskulak** POM/0193/PBE/22  
Uprawnienia budowlane  
bez ograniczeń w spec.  
Instalacyjnej w zakresie  
sieci i instalacji urządzeń  
elektrycznych

*zam. ul. Łużycka 3c, 81-537 Gdynia*

## Zakres robót oraz kolejność realizacji

Zgodnie z zakresem projektu wykonawczego, zakres oraz kolejność realizacji robót dla całego zamierzenia budowlanego obejmuje: prace przygotowawczo-organizacyjne, wykopy pod kable i fundamenty, ułożenie linii kablowej, montaż złącza kablowego i ładowarki, wykonanie podłączeń przewodów pod urządzenia, podłączenie linii kablowej w złączach, odtworzenie terenu do stanu pierwotnego, wykonanie podłączeń do istniejącej instalacji, wykonanie prac pomiarowych. Kolejność realizacji obiektów może odbywać się równocześnie co wynika z przyjętej technologii i dostaw materiałów.

## Wykaz istniejących obiektów budowlanych

Infrastruktura podziemna i naziemna w pobliżu oraz na terenie działek.

## Wskazanie elementów zagospodarowania działki lub terenu, które mogą stwarzać zagrożenie bezpieczeństwa i zdrowia ludzi

Lokalizacja składowania materiałów budowlanych i narzędzi oraz maszyn musi umożliwiać bezkolizyjne użytkowanie dróg dojazdowych i ciągów pieszych, niezabezpieczone przejścia, drabiny, rusztowania, pozostawione materiały i narzędzia, instalacje elektryczne placu budowy, spadające i wystające elementy w trakcie prowadzenia robót montażowych, sąsiedztwo ulicy, parkingu oraz dróg dojazdowych, istniejąca infrastruktura podziemna oraz naziemna, teren parku handlowego.

## Wskazanie dotyczące przewidywanych zagrożeń występujących podczas realizacji robót budowlanych, określające skalę i rodzaje zagrożeń oraz miejsce i czas ich wystąpienia

Skala	Rodzaj zagrożenia	Czas wystąpienia
średnia	prace ziemne	podczas układania linii kablowej
średnia	praca z elektronarzędziami	od rozpoczęcia robót do czasu ułożenia instalacji
wysoka	porażenie prądem	podczas uruchamiania instalacji oraz wykonywania pomiarów
niska	przygnięcie	podczas wykonania robót rozładunkowych

## Wskazanie sposobu prowadzenia instruktażu pracowników przed przystąpieniem do realizacji robót szczególnie niebezpiecznych

Przed przystąpieniem do realizacji robót kierownik budowy (o ile jest wymagany przepisami) zobowiązany jest do przeprowadzenia instruktażu pracowników polegającego na wskazaniu i omówieniu miejsc niebezpiecznych, omówieniu zakresu prac i sposobu ich realizacji. Należy zwrócić szczególną uwagę pracowników na przestrzeganie przepisów BHP. Należy wymienić i sprawdzić dostępność środków ochrony na wypadek: porażen prądem elektrycznym, poparzeń, mechanicznych uszkodzeń ciała. Należy wskazać drogi ewakuacyjne, wyznaczyć osoby odpowiedzialne za asekurację, przypomnieć podstawowe zasady BHP, numery telefonów do służb ratowniczych.

Ponad to, do prac można skierować pracowników:

- przeszkolonych w zakresie bhp
- posiadających aktualne zaświadczenia lekarskie potwierdzające zdolność zdrowotną do wykonywania tych prac
- posiadających dodatkowe uprawnienia kwalifikacyjne eksploatacyjne branży elektrycznej (dotyczy prac łączeniowych)
- zapoznanych z występującym ryzykiem zawodowym, instrukcją bezpiecznego wykonywania robót, występującymi pracami szczególnie niebezpiecznymi, instrukcjami obsługi maszyn i urządzeń technicznych, instrukcjami posługiwania się sprzętem ochrony indywidualnej, instrukcją o udzielaniu pomocy w razie wypadku

Przed samym dopuszczeniem do prac pracownikom należy udzielić instruktażu stanowiskowego zgodnie z wcześniej opracowanym programem. Fakt zapewnienia pracownikom szkolenia stanowiskowego należy udokumentować.

**Środki techniczne i organizacyjne, zapobiegające niebezpieczeństwom wynikającym z wykonywania robót w strefach szczególnego zagrożenia zdrowia lub w ich sąsiedztwie, w tym zapewniające bezpieczną i sprawną komunikację, umożliwiającą szybką ewakuację na wypadek pożaru, awarii i innych zagrożeń.**

Wymagania szczegółowe w zakresie organizacji miejsca pracy, ochrony przed dostępem osób postronnych do stanowisk pracy należy określić zgodnie z „Rozporządzeniem Ministra Infrastruktury z dnia 6 lutego 2003 r. w sprawie bezpieczeństwa i higieny pracy podczas wykonywania robót budowlanych”. Ponadto to:

- prace należy wykonać zgodnie z przepisami BiHP przy zastosowaniu odpowiednich narzędzi, sprzętu i wyposażenia osobistego,
- prace na wysokości należy wykonać co najmniej w dwie osoby,
- robót nie wykonywać po zmroku, ani w warunkach złej widoczności,
- bezpieczną i sprawną komunikację do obiektu zapewnia droga publiczna,
- pomiary elektryczne powinny wykonywać dwie osoby, w tym co najmniej jedna z uprawnieniami do wykonywania pomiarów.

Należy skontrolować ważność świadectw kwalifikacji, uprawnień oraz zaświadczeń lekarskich dopuszczających pracowników do prowadzenia określonych robót budowlanych. Przed przystąpieniem do realizacji robót, kierownik budowy (o ile jest wymagany przepisami) jest zobowiązany do sporządzenia lub zapewnienia sporządzenia planu bezpieczeństwa i ochrony zdrowia.

**Kierownik budowy bądź inna osoba sporządzająca plan BIOZ (o ile jest wymagany przepisami), opracowany na podstawie niniejszej „Informacji Dotyczącej Bezpieczeństwa i Ochrony Zdrowia” powinien zweryfikować listę przewidywanych zagrożeń w oparciu o zakładany harmonogram prowadzenia robót i powinien potwierdzić lub wykluczyć zaistnienie wymienionych zagrożeń, a także uzupełnić powyższą listę o niewymienione na niej zagrożenia przewidywane przez nadzór budowy, których nie można określić na obecnym etapie.**

Potwierdzam zgodność treści mapy z oryginałem

JEDYNOŚĆ PROJEKTOWA: <b>greenway</b> GreenWay Polska Sp. z o.o. ul. Łużycka 3c, 81-537 Gdynia www.greenwaypolska.pl			INWESTOR: GreenWay Polska sp. z o.o. ul. Łużycka 3c, 81-537 Gdynia		
PROJEKTANT: mgr inż. Kacper Maskulak	NR UPR: POM/0193/PBE/22	PODPIS:	ZAMIERZENIE INWESTYCYJNE: Budowa stacji ładowania pojazdów elektrycznych DC	BRANŻA: ELEKTRYCZNA	DATA: kwiecień 2026
PROJEKTANT SPRAWDZAJĄCY:	NR UPR:	PODPIS:	LOKALIZACJA: Stacja paliw Amic ul. Pszczyńska 100A, 44-100 Gliwice	SKALA: 1:500	REWIZJA: 1
OPRACOWUJĄCY:	NR UPR:	PODPIS:	NAZWA RYSUNKU: Projekt zagospodarowania terenu	NR PROJ.: P_997684	STADIUM: PW
				NR RYS.: E 1	

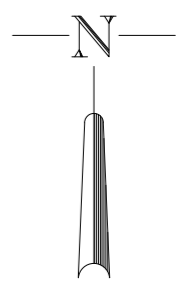

**LEGENDA:**

- projektowane linie kablowe nn-0,4 kV
- projektowane linie kablowe nn-0,4 kV układane w rurze ochronnej
- projektowane linie kablowe nn-0,4 kV układane metodą bezwykopową w rurze ochronnej SRS

L = X / Y długość trasowa / całkowita linii kablowej

istniejące miejsca parkingowe przeznaczone dla pojazdów elektrycznych na czas ładowania

proj. słupki drogowy ochronny h=1m

Projektowane linie kablowe układać zgodnie z normą N-SEP-E-004 metodą wykopu otwartego oraz metodą bezwykopową.

Całość prac wykonać zgodnie z obowiązującymi przepisami, normami oraz zasadami wiedzy technicznej.

Rysunki i opis stanowią integralną część projektu, które należy rozpatrywać łącznie.

Legenda:

- zakres aktualizacji
- granice ewidencyjne
- użytki gruntowe
- wodociąg
- energetyka
- kanalizacja
- gaz
- telekomunikacja
- linia rozgraniczająca MPZP

<b>MAPA DO CELÓW PROJEKTOWYCH</b>		Skala: 1:500
ID Zgłoszenia pracy geodezyjnej:	GE.6640.370.2023	
Wykonawca:	 EXIGEO Gallusa 12 40-594 Katowice tel. 519-866-936	
Miejscowość	Gliwice	
Jednostka ewidencyjna	identyfikator	246601_1
	nazwa	m. Gliwice
Obręb ewidencyjny	identyfikator	246601_1.0055
	nazwa	Trynek
Działka(i) ewidencyjny(e)	430	
Nazwa układu współrzędnych	prostokątnych płaskich	2000/6
	wysokościowy	PL-EVRF2007-NH
Data wykonania	13.03.2023	
Kierownik prac	Krzysztof Krakowski, upr. 21586	
Nie wyklucza się w terenie innych, niewykazanych na niniejszej mapie urządzeń podziemnych, które nie były zgłoszone do inwentaryzacji		
Mapa nie może służyć do projektowania budynków w odległości bliższej lub równej niż 4,00m oraz innych obiektów budowlanych w odległości bliższej lub równej 3,00m od granic nieruchomości		
Wykonanie niniejszej mapy nie było poprzedzone ustaleniami dotyczącymi ewentualnych służebności gruntowych obciążających grunty położone w granicach projektowanej inwestycji.		
Na obszarze opracowania występuje Miejscowy Plan Zagospodarowania Przestrzennego		

proj. złącze kablowo-pomiarowe  
(wg odrębnego opracowania Tauron)

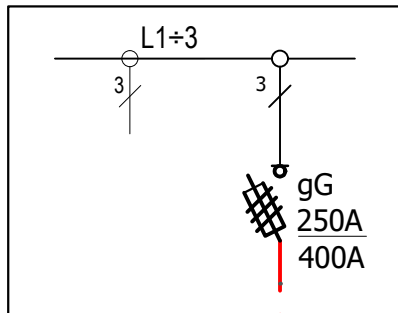

proj. złącze kablowe ZCh

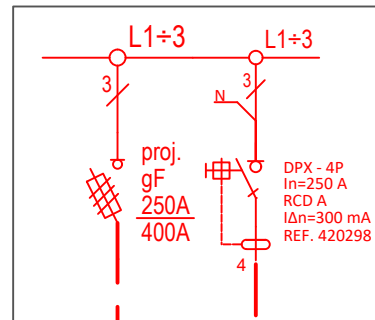

proj. 4x YAKXS 1x240 mm<sup>2</sup>  
L = 72/78 m

proj. uziom pionowy 6m  
R<10Ω

proj. ŁADOWARKA  
Kempower C500

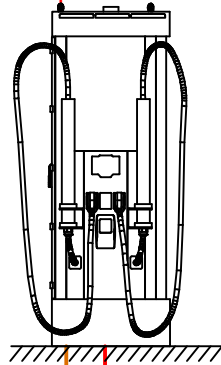

proj. 5x YAKXS 1x240 mm<sup>2</sup> L= 4/9 m

proj. FTPw kat. 5e F/UTP  
4x2x0,5 mm<sup>2</sup> L = 15 m

**UWAGI:**

1. L = X / Y m                      długość trasowa / całkowita linii kablowej.

JEDNOSTKA PROJEKTOWA <b>greenway</b> GreenWay Polska Sp. z o.o. ul. Łużycka 3c, 81-537 Gdynia www.greenwaypolska.pl			INWESTOR: GreenWay Polska Ul. Łużycka 3c, 81-537 Gdynia		
PROJEKTANT: mgr inż. Kacper Maskulak	NR UPR.: POM/0193/PBE/22	PODPIS:	ZAMIERZENIE INWESTYCYJNE: Budowa stacji ładowania pojazdów elektrycznych DC	BRANŻA: ELEKTRYCZNA	
PROJEKTANT SPRAWDZAJĄCY:	NR UPR.:	PODPIS:	LOKALIZACJA: Stacja paliw Amic ul. Pszczyńska 100A, 44-100 Gliwice	DATA: kwiecień 2026	SKALA:     — REMIZJA:     1
OPRACOWUJĄCY: inż. Jan Trawicki	NR UPR.:     —	PODPIS:	NAZWA RYSUNKU: Schemat strukturalny zasilania	NR PROJ.: P_997684	STADIUM: PW
					NR RYS.: E2

L1,L2,L3 - 400 A

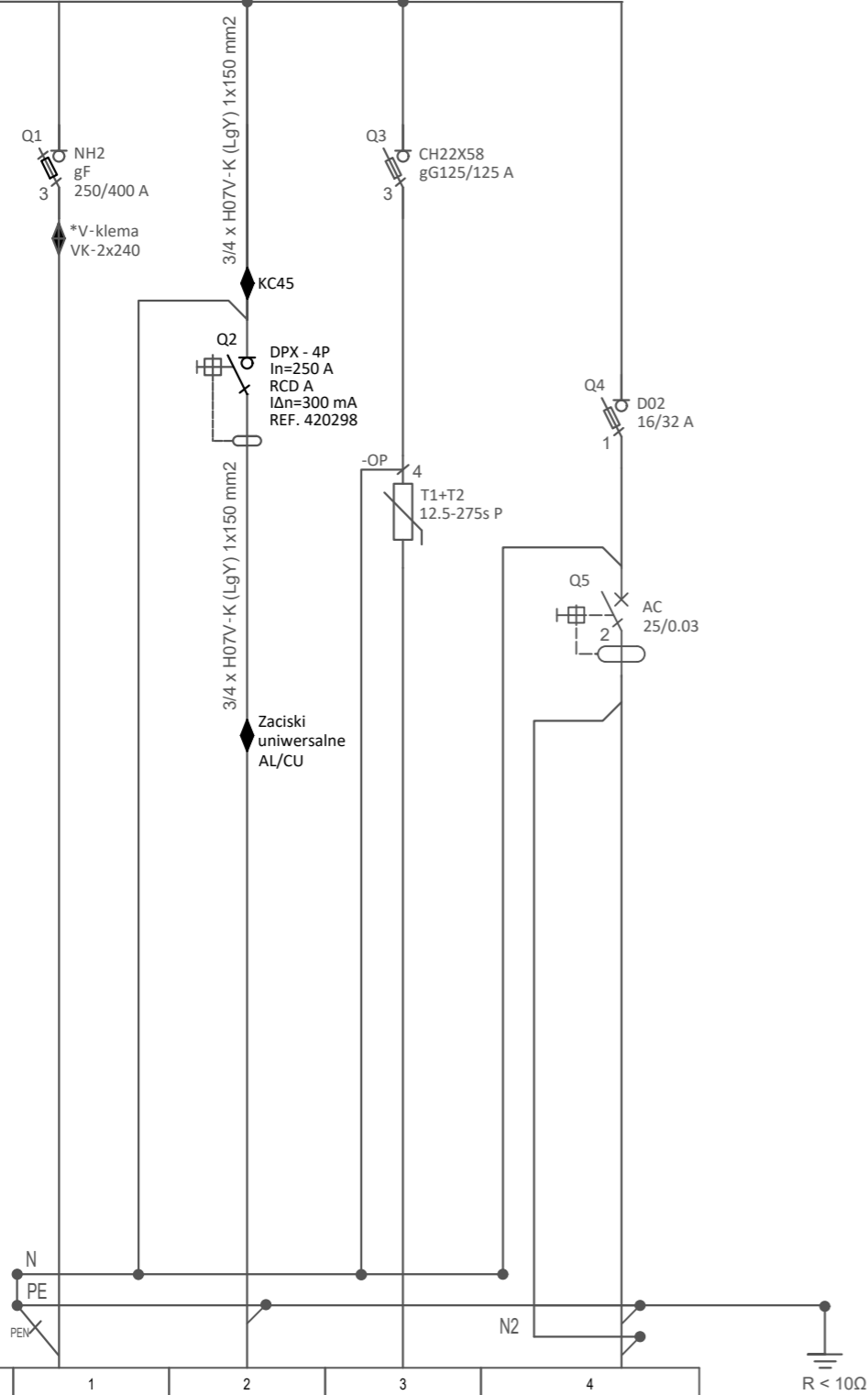

Numer obwodu	1	2	3	4
Opis	Zasilanie główne	Zasilanie główne	-	Zasilanie gniazda
Moc [kW]/Prąd [A]	200 kW	149 kW	-	---
Przewód	4 x YAKXS 1x240 mm <sup>2</sup>	5 x YAKXS 1x240 mm <sup>2</sup>	-	LgY 3x2,5 mm <sup>2</sup>
Nazwa obwodu	zasilanie główne	zasilanie stacji ładowania	ogranicznik przepięć T1+T2	Gniazdo serwisowe 1f

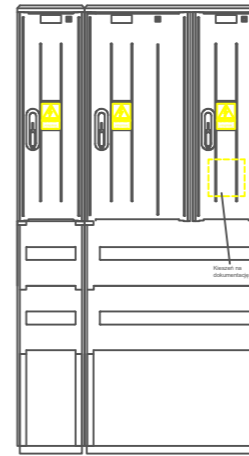

Podstawowe dane techniczne:

Napięcie znamionowe: ..... 230/400 V  
 Napięcie znamionowe izolacji: ... 400/690 V  
 Częstotliwość znamionowa: ..... 50-60 Hz  
 Stopień ochrony: ..... IK10, IP 44  
 Temperatura pracy: ..... -50-85 C  
 Klasa ochronności: ..... II

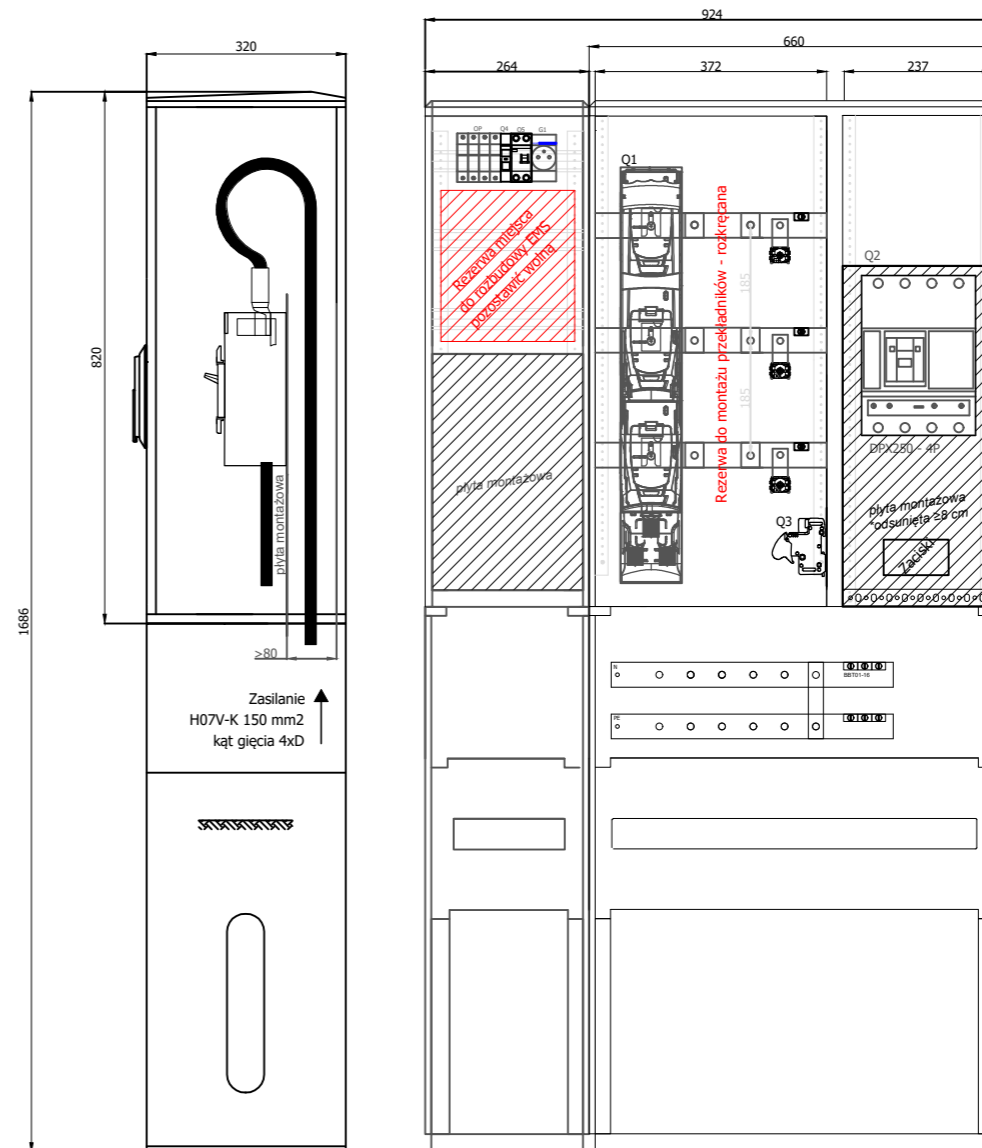

Uwagi

- Instalacja zasilająca TN-C i odbiorcza: TN-S, 3NPE~400/230V 50Hz
- Ochrona przeciwporażeniowa: samoczynne wyłączenie zasilania.
- Rozdzielnicę odpowiednio oznakować i wyposażyć w aktualny schemat.
- Aparaty elektryczne przy których podano konkretny model nie mogą zostać zamienione innym urządzeniem.
- Ładowarka jest wyposażona w fabryczny system detekcji prądów upływowych DC.
- W przypadku dwutorowej linii zasilającej należy przewidzieć podwójne V-klemy
- Złącze wyposażyć należy w wkładkę zamkową WRS-C9-1333
- Główne tory prądowe dostosować należy do max. prądu równego 400 A

Rysunki i opis stanowią integralną część projektu, które należy rozpatrywać łącznie.  
 Całość prac wykonać zgodnie z obowiązującymi przepisami, normami oraz zasadami wiedzy technicznej.

JEDYNOŚĆ PROJEKTOWA: <b>greenway</b> GreenWay Polska Sp. z o.o. ul. Łużycka 3c, 81-537 Gdynia www.greenwaypolska.pl			INWESTOR: GreenWay Polska Ul. Łużycka 3c, 81-537 Gdynia	
PROJEKTANT: mgr inż. Kacper Maskulak	NR URR: POM/0193/PBE/22	PODPIS:	ZAMIERZENIE INWESTYCYJNE: Budowa stacji ładowania pojazdów elektrycznych DC	BRANŻA: ELEKTRYCZNA
PROJEKTANT SPRAWDZAJĄCY:	NR URR:	PODPIS:	LOKALIZACJA: Stacja paliw Amic ul. Pszczyńska 100A, 44-100 Gliwice	DATA: kwiecień 2026
OPERACJONUJĄCY: inż. Jan Trawicki	NR URR:	PODPIS:	NAZWA RYSUNKU: Schemat złącza kablowego ZCh	SKALA: ---
				NR RYS.: E3

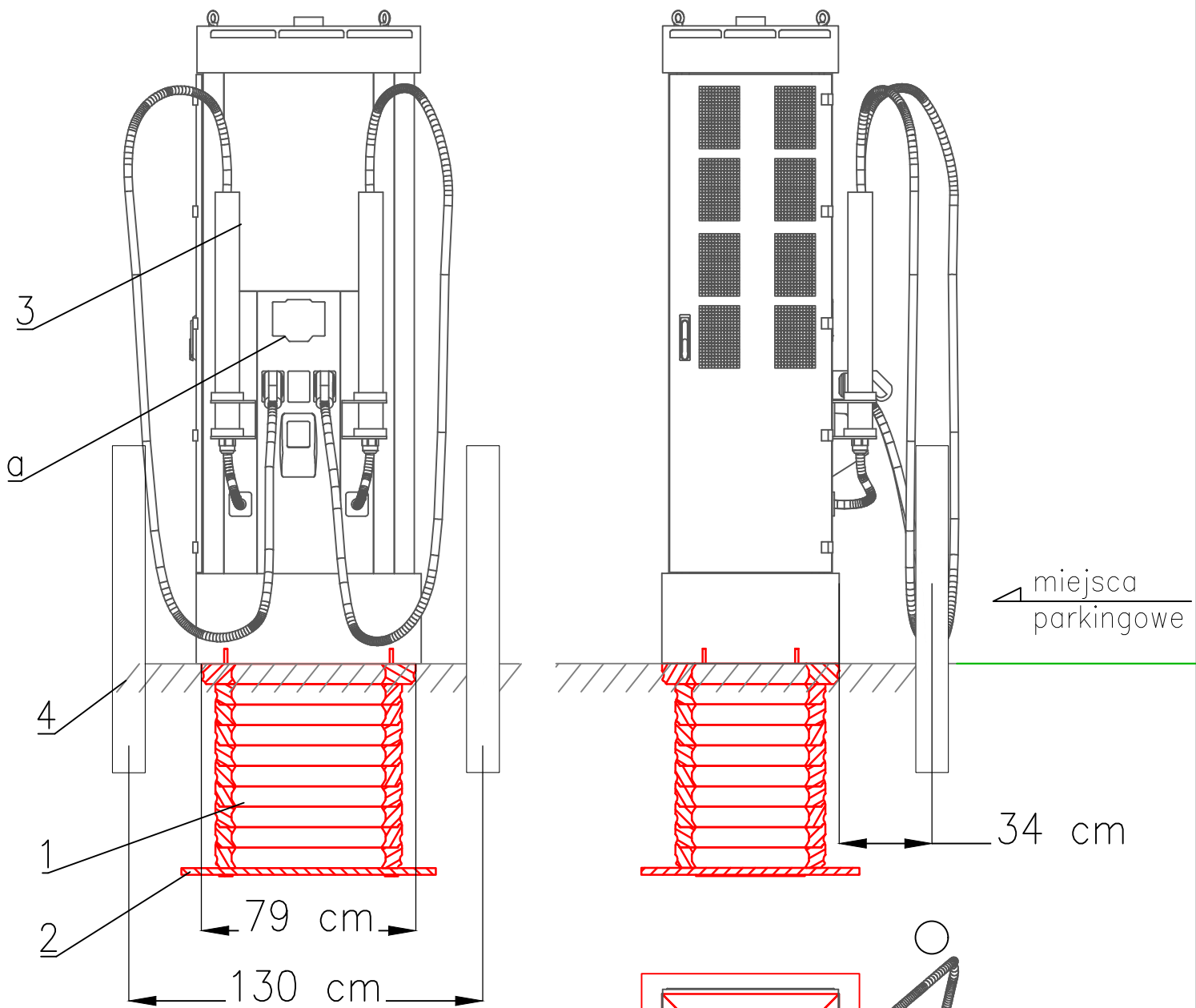

- 1) – Fundament kompozytowy
- 2) – płyta fundamentowa
- 3) – stacja ładowania DC
- 4) – słupki drogowe
- a) – wyświetlacz

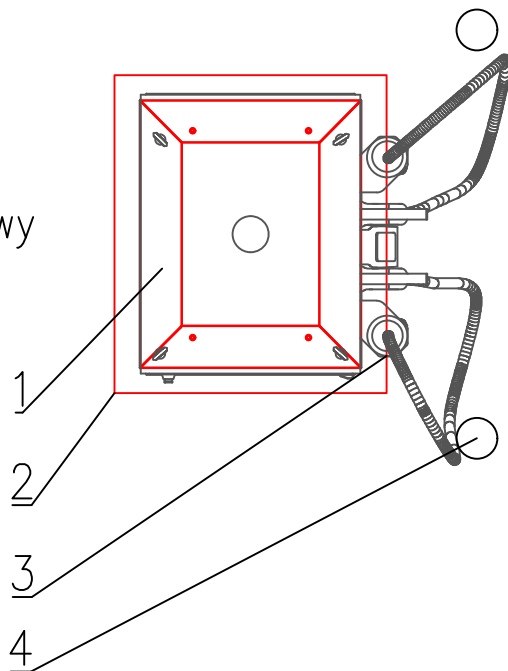

JEDNOSTKA PROJEKTOWA: <b>greenway</b> GreenWay Polska Sp. z o.o. ul. Łużycka 3c, 81-537 Gdynia www.greenwaypolska.pl			INWESTOR: GreenWay Polska Ul. Łużycka 3c, 81-537 Gdynia		
PROJEKTANT: mgr inż. Kacper Maskulak	NR UPR.: POM/0193/PBE/22	PODPIS:	ZAMIERZENIE INWESTYCYJNE: Budowa stacji ładowania pojazdów elektrycznych DC	BRANŻA: ELEKTRYCZNA	
PROJEKTANT SPRAWDZAJĄCY:	NR UPR.:	PODPIS:	LOKALIZACJA: Stacja paliw Amic ul. Pszczyńska 100A, 44-100 Gliwice	SKALA: ---	REWIZJA: 1
OPRACOWUJĄCY: inż. Jan Trawicki	NR UPR.: --	PODPIS:	NAZWA RYSUNKU: Widok montażu ładowarki wraz z fundamentem	NR PROJ.: P_997684	STADIUM: PW
				NR RYS.: E4	

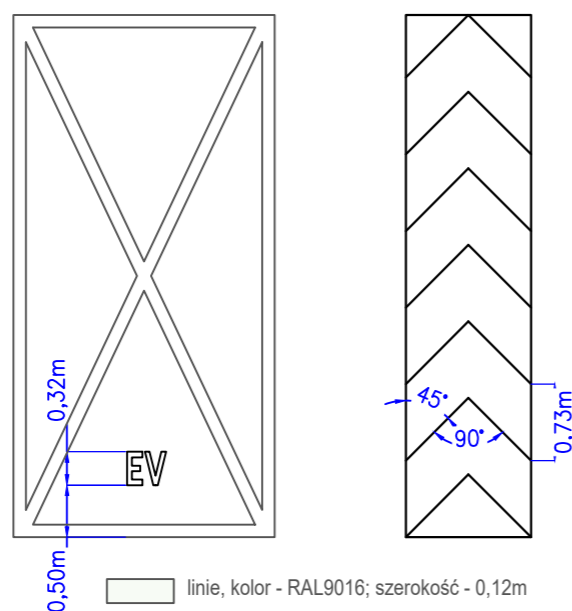
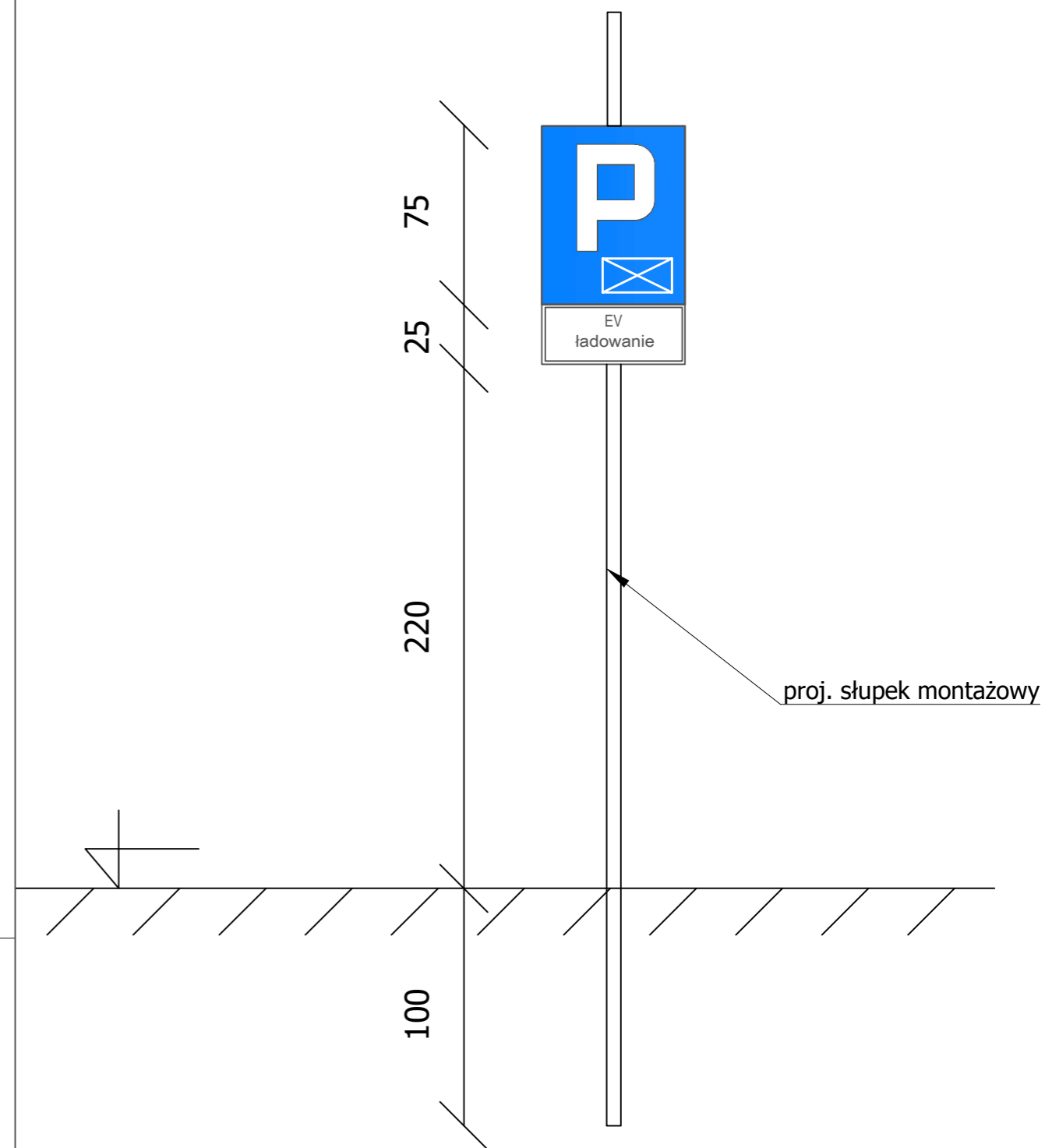
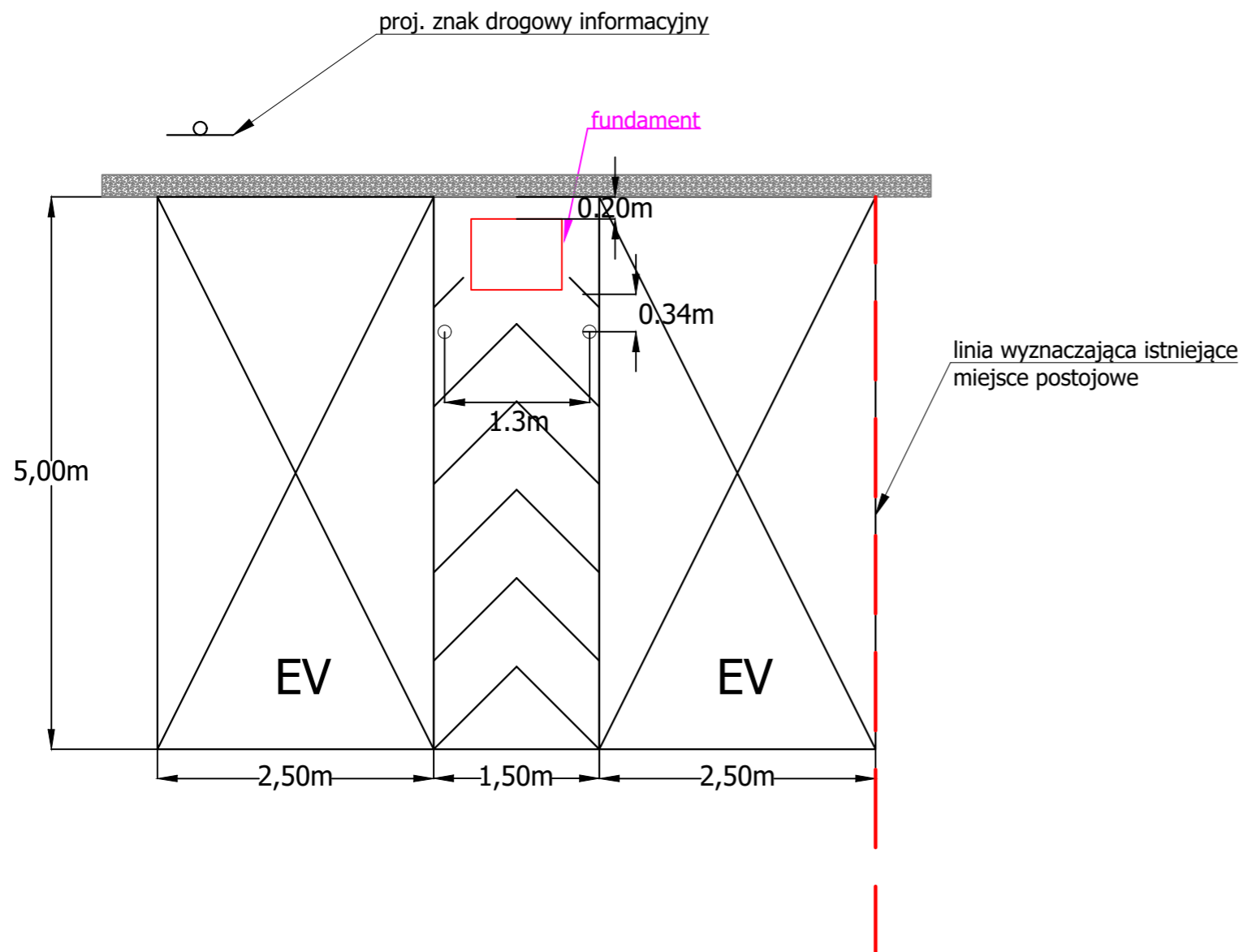

wytyczne oznakowania miejsc postojowych i pasa technicznego

JEDNOSTKA PROJEKTOWA: <b>greenway</b> GreenWay Polska Sp. z o.o. ul. Łużycka 3c, 81-537 Gdynia www.greenwaypolska.pl			INWESTOR: GreenWay Polska Ul. Łużycka 3c, 81-537 Gdynia	
PROJEKTANT: mgr inż. Kacper Maskulak	NR UPB: POM/0193/PBE/22	PODPS:	ZAMIERZENIE INWESTYCYJNE: Budowa stacji ładowania pojazdów elektrycznych DC	BRANŻA: ELEKTRYCZNA
PROJEKTANT SPRAWDZAJĄCY:	NR UPB:	PODPS:	LOKALIZACJA: Stacja paliw Amic ul. Pszczyńska 100A, 44-100 Gliwice	SKALA:
OPRACOWUJĄCY: inż. Jan Trawicki	NR UPB:	PODPS:	NAZWA RYSUNKU: Montaż słupków ochronnych i znaku drogowego oraz wytyczne dot. oznakowania poziomego	DATA: kwiecień 2026
			NR PROJ.: P_997684	STADIUM: PW
			NR RYS.:	E5

Gliwice, 2024-04-15

## **WARUNKI PRZYŁĄCZENIA nr WP/042703/2024/O11R01 z dnia 2024-04-15**

**Obiekt:** Stacja ładowania pojazdów  
**Adres przyłączanego obiektu:** ul. Pszczyńska  
44-100 Gliwice  
numery działek: dz 430 obręb Trynek

Odpowiadając na wniosek z dnia 2024-04-15, zapewniamy przyłączenie do sieci TAURON Dystrybucja SA i dostawę energii elektrycznej o mocy przyłączeniowej **300,0 kW** tj.:

Przyłącze 1: **150,0 kW** dla zasilania podstawowego, w **IV** grupie przyłączeniowej,

Przyłącze 2: **150,0 kW** dla zasilania podstawowego, w **IV** grupie przyłączeniowej na poniższych warunkach.

### **IA. Wymagania techniczne - przyłącze 1 (zasilanie podstawowe)**

1. Miejsce przyłączenia: rozdzielnica nN w stacji transformatorowej
  - a) stacja SN/nN: GLGG346
  - b) obwód: projektowany
  - c) transformator: 630 kVA; 6,3/0,4 kV.
2. a) Miejsce dostarczania energii elektrycznej: zaciski prądowe wyjściowe rozłącznika bezpiecznikowego listwowego zabudowanego za przekładnikami prądowymi w zestawie złączowo -pomiarowym.  
b) Miejsce rozgraniczenia własności urządzeń elektroenergetycznych: zaciski prądowe wyjściowe rozłącznika bezpiecznikowego listwowego zabudowanego za przekładnikami prądowymi w zestawie złączowo - pomiarowym.
3. Przyłączenie obiektu do sieci wymaga:
  - a) w zakresie przyłącza: budowa linii kablowej NA2XY-J 4 x 240 mm<sup>2</sup> od pola nr 4 z rozdzielnicy nN stacji transformatorowej GLGG346 do zestawu złączowo-pomiarowego ZK(2a/2a)-2PP-X sekcja 1 usytuowanego w pobliżu granicy posesji,
  - b) w zakresie sieci: nie wymagane,
  - c) w zakresie przyłączanych urządzeń, instalacji Wnioskodawcy: wykonanie odcinka linii kablowej czterożyłowej od zestawu złączowo-pomiarowego sekcja 1 do tablicy rozdzielczej stacji ładowania pojazdów elektrycznych, gdzie należy wykonać uziemienie oraz rozdział przewodu PEN na PE i N; Zabudowa rozłącznika bezpiecznikowego na "wejściu" WLZ do rozdzielnicy nN przyłączanego obiektu, z wkładkami /wkładka topikowa musi posiadać charakterystykę szybką/ o wartości dobranej do prądu maksymalnego wynikającego z określonej mocy umownej.
4. Układ pomiarowo-rozliczeniowy na napięciu 0,4 kV:
  - a) rodzaj układu: półpośredni,
  - b) miejsce zainstalowania: w zestawie złączowo-pomiarowym zlokalizowanym w granicy działki.
5. Zabezpieczenia główne:
  - a) prąd znamionowy: 250 A,
  - b) rodzaj: rozłącznik bezpiecznikowy,
  - c) lokalizacja: w zestawie złączowo-pomiarowym zlokalizowanym w granicy działki.
6. Dla doboru aparatury, spodziewaną wartość prądu zwarcia w miejscu dostarczania energii elektrycznej przyjąć wg obliczeń, jednak nie mniej niż 6 kA.
7. Wymagany stopień skompensowania mocy bierniej,  $\text{tg } \varphi \leq 0,4$ .
8. Sieć nN pracuje w układzie: TN-C

### **IB. Wymagania techniczne - przyłącze 2 (zasilanie podstawowe)**

1. Miejsce przyłączenia: rozdzielnica nN w stacji transformatorowej

- a) stacja SN/nN: GLGG376
  - b) obwód: projektowany
  - c) transformator: 630 kVA; 6,3/0,4 kV.
2. a) Miejsce dostarczania energii elektrycznej: zaciski prądowe wyjściowe rozłącznika bezpiecznikowego listwowego zabudowanego za przekładnikami prądowymi w zestawie złączowo -pomiarowym.
  - b) Miejsce rozgraniczenia własności urządzeń elektroenergetycznych: zaciski prądowe wyjściowe rozłącznika bezpiecznikowego listwowego zabudowanego za przekładnikami prądowymi w zestawie złączowo - pomiarowym.
3. Przyłączenie obiektu do sieci wymaga:
    - a) w zakresie przyłącza: budowa linii kablowej NA2XY-J 4 x 240 mm<sup>2</sup> od wolnego pola z rozdzielnicy nN stacji transformatorowej GLGG376 do zestawu złączowo-pomiarowego ZK(2a/2a)-2PP-X sekcja 2 usytuowanego w pobliżu granicy posesji,
    - b) w zakresie sieci: w stacji transformatorowej GLGG376 wymiana istniejącej rozdzielnicy nN na 10-polową,
    - c) w zakresie przyłączanych urządzeń, instalacji Wnioskodawcy: wykonanie odcinka linii kablowej czterożyłowej od zestawu złączowo-pomiarowego sekcja 2 do tablicy rozdzielczej stacji ładowania pojazdów elektrycznych, gdzie należy wykonać uziemienie oraz rozdział przewodu PEN na PE i N; Zabudowa rozłącznika bezpiecznikowego na "wejściu" WLZ do rozdzielnicy nN przyłączanego obiektu, z wkładkami /wkładka topikowa musi posiadać charakterystykę szybką/ o wartości dobranej do prądu maksymalnego wynikającego z określonej mocy umownej.
  4. Układ pomiarowo-rozliczeniowy na napięciu 0,4 kV:
    - a) rodzaj układu: półpośredni,
    - b) miejsce zainstalowania: w zestawie złączowo-pomiarowym zlokalizowanym w granicy działki.
  5. Zabezpieczenia główne:
    - a) prąd znamionowy: 250 A,
    - b) rodzaj: rozłącznik bezpiecznikowy,
    - c) lokalizacja: w zestawie złączowo-pomiarowym zlokalizowanym w granicy działki.
  6. Dla doboru aparatury, spodziewaną wartość prądu zwarcia w miejscu dostarczania energii elektrycznej przyjmą wg obliczeń, jednak nie mniej niż 10 kA.
  7. Wymagany stopień skompensowania mocy biernej,  $\text{tg } \varphi \leq 0,4$ .
  8. Sieć nN pracuje w układzie: TN-C
  9. Nr proj. zestawu złączowo-pomiarowego ZK-GLG328017

## II. Określa się następujące dopuszczalne czasy trwania przerw:

- a) czas trwania jednorazowej przerwy, tj. całkowitej, jednoczesnej przerwy w zasilaniu wszystkich miejsc dostarczania, nie przekraczający:
  - dla przerwy planowanej – 16 godz.,
  - przerwy nieplanowanej – 24 godz.,
- b) łączny czas trwania przerw w ciągu roku, stanowiący sumę czasów trwania przerw jednorazowych, tj. całkowitych jednoczesnych przerw w zasilaniu wszystkich miejsc dostarczania, nie przekraczający:
  - przerw planowanych – 35 godz.,
  - przerw nieplanowanych – 48 godz.

## III. Termin ważności niniejszych warunków 2 lata od dnia ich doręczenia.

W przypadku zawarcia umowy o przyłączenie termin ważności niniejszych warunków przyłączenia wydłuża się na okres ważności umowy o przyłączenie.

Przygotował: Lehmann Adam

Pełnomocnik  
TAURON Dystrybucja S.A.

R. Olejnik

Robert Olejnik

**Uwaga:** Jeżeli mają Państwo pytania w sprawie warunków przyłączenia, prosimy, żeby skontaktowali się Państwo z nami na jeden z poniższych sposobów:

- elektronicznie przez formularz kontaktowy na [tauron-dystrybucja.pl/formularz](http://tauron-dystrybucja.pl/formularz) (jako temat kontaktu należy wybrać „Napisz wiadomość”),
- przez infolinię 32 606 0 616.

**Prosimy, żeby w zgłoszeniu podali Państwo numer warunków przyłączenia WP/042703/2024/O11R01.**

### **Informacje dodatkowe do warunków przyłączenia**

1. TAURON Dystrybucja S.A. zrealizuje zakres inwestycji określony w warunkach przyłączenia do miejsca rozgraniczenia własności urządzeń elektroenergetycznych, po zawarciu przez Wnioskodawcę umowy o przyłączenie do sieci.
2. Instalacja elektryczna w przyłączanym obiekcie oraz urządzenia elektroenergetyczne i instalacje od obiektu do miejsca rozgraniczenia własności, winny być wykonane zgodnie z obowiązującymi przepisami i normami oraz wymaganiami określonymi w niniejszych Warunkach przyłączenia.
3. Przyłączane przez Wnioskodawcę urządzenia nie mogą wprowadzać do sieci lub instalacji innych użytkowników systemu zakłóceń o poziomie wyższym niż dopuszczalne, określone w przepisach (np. wahania napięcia lub odkształcenia jego przebiegu).
4. Dopuszcza się realizację dostaw energii elektrycznej na potrzeby zasilania placu budowy wnioskowanego obiektu na podstawie zgłoszenia gotowości instalacji do przyłączenia dla placu budowy.
5. Dopuszczalny poziom zmienności parametrów technicznych energii elektrycznej: parametry techniczne w miejscu dostarczania energii elektrycznej winny być zgodne z aktualnie obowiązującymi przepisami – Rozporządzenie Ministra Klimatu i Środowiska w sprawie szczegółowych warunków funkcjonowania systemu elektroenergetycznego.
6. Określony w warunkach przyłączenia sposób zasilania nie zapewnia bezprzerwowej dostawy energii elektrycznej. Urządzenia wymagające zasilania bezprzerwowego należy zaopatrzyć we własne, niezależne źródło energii, podłączone w sposób uniemożliwiający podanie napięcia do sieci przedsiębiorstwa energetycznego.
7. Warunki przyłączenia zostały określone dla standardowych parametrów energii elektrycznej określonych w ustawie Prawo energetyczne.
8. W przypadku użytkowania odbiorników o charakterze indukcyjnym prowadzone będą rozliczenia za ponadumowny pobór energii biernej wg zasad określonych w Taryfie dla energii elektrycznej w zakresie dystrybucji energii elektrycznej TAURON Dystrybucja S.A.
9. W przypadku kolizji projektowanego obiektu z istniejącymi urządzeniami elektroenergetycznymi, Wnioskodawca winien zwrócić się do Wydziału Eksploatacji z wnioskiem o określenie warunków przebudowy tych urządzeń.
10. Wymagania dotyczące rozwiązań technicznych stosowanych na terenie działalności TAURON Dystrybucja S.A. ujęte w formie standaryzacji dostępne są na stronie [www.tauron-dystrybucja.pl](http://www.tauron-dystrybucja.pl)

# Kempower Station Charger C500



## The Kempower Station Charger is the all-in-one DC charging solution with dynamic power management.

The Station Charger is a powerful all-in-one solution for electric vehicle fast charging sites. Utilizing Kempower's user-friendly cable system, the Station Charger can have one or two DC charging outputs. An optional AC charging socket is also available. By utilizing individual 25 kW power channels in the installed power modules, the Station Charger's unique dynamic power management harnesses the full potential of on-demand power routing. This enables significant cost savings in the installed charging hardware and grid connection while optimizing the charging experience.

A double cabinet Station Charger can have up to eight 50 kW power modules, providing a maximum charging power of up to 400 kW.

With dynamic power management, the available charging power of all power modules is automatically distributed to all connected charging outputs according to the requests of the electric vehicles.

Power range

Up to **400 kW**

Adaptive voltage range

**150–1000 V**

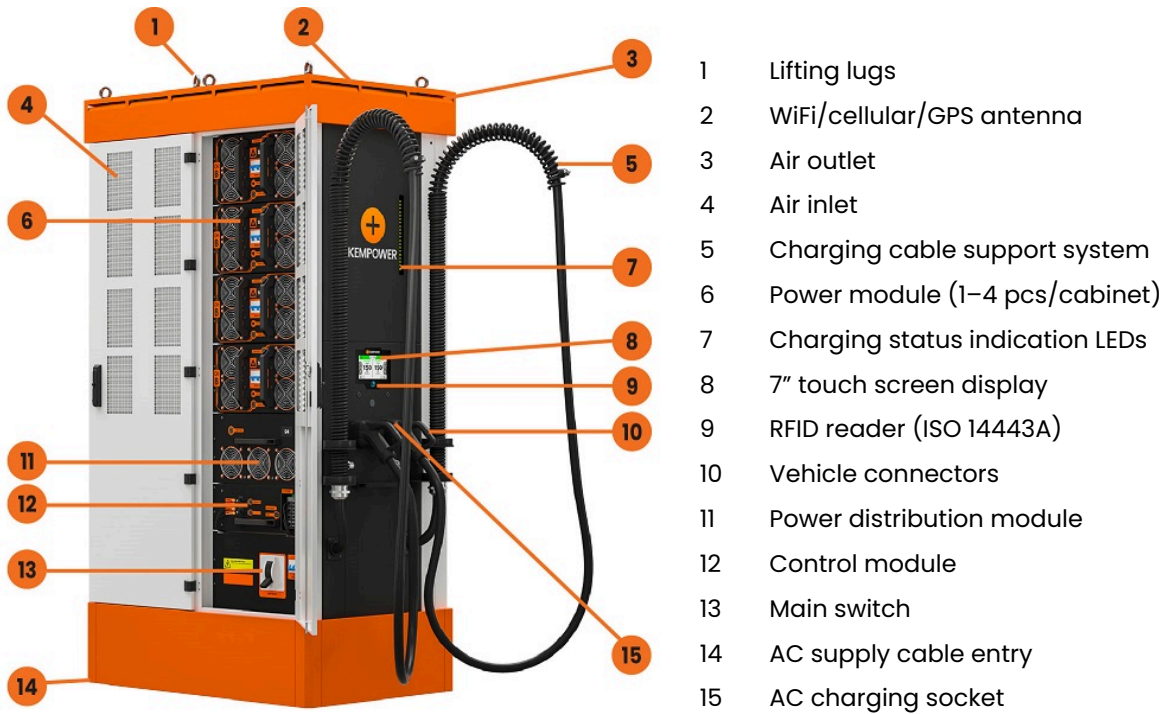

- 1 Lifting lugs
- 2 WiFi/cellular/GPS antenna
- 3 Air outlet
- 4 Air inlet
- 5 Charging cable support system
- 6 Power module (1-4 pcs/cabinet)
- 7 Charging status indication LEDs
- 8 7" touch screen display
- 9 RFID reader (ISO 14443A)
- 10 Vehicle connectors
- 11 Power distribution module
- 12 Control module
- 13 Main switch
- 14 AC supply cable entry
- 15 AC charging socket



**Advanced cable support system for premium user experience**



**Scalability with add-on power modules**



**Reduced installation cost with all-in-one charging solution**



**On-screen QR code for following the charging status on your mobile phone**



**Lockable door for safety and easy access**



**Advanced charging control and customization with Kempower ChargeEye**

## Product code interpretation

**C501•P160•NC•5•C•S•D2•C0** Kempower Station Charger C500 single cabinet • 200 kW charging power • 1 x CCS2 vehicle connector • charging cable length 5 m • nominal charging cable current 200 A • standard user interface • up to 2 dynamic outputs • unbranded

Item	Code	Description
Product type	C501	Kempower Station Charger C500 single cabinet
	C502	Kempower Station Charger C500 double cabinet
Charging power <sup>[1]</sup>	P160	200 kW (4 modules)
	P320	400 kW (8 modules)
	N	When in front of the vehicle connector type, indicates that there is only one connector
Vehicle connector type	C	CCS2
	CC	2 X CCS2
	CCA	2 X CCS2 & Type 2 AC
	CD	CCS2 & CHAdeMO
	CDA	CCS2 & CHAdeMO & Type 2 AC
Charging cable length	5	5 m
	7	7 m
Nominal charging cable current	B	125 A (CHAdeMO)
	C	200 A (CCS2)
	D	250 A (CCS2)
	E	300 A/500 A <sup>[2]</sup> (CCS2)
User interface and payment	S	Standard user interface
	P	Payter P66: Only contactless payments, no strong customer authentication (SCA) possibility
Power distribution modules	D2	Up to 2 adaptive dynamic outputs 150–1000 VDC
Branding options	C0	Unbranded: roof and base in black color, no stickers
	Cn	Branded: number (n) indicates branding, e.g. C8

<sup>[1]</sup> Standard operation. See Power performance table for details.

<sup>[2]</sup> With 300 A charging cables:  
500 A (max. 10 min) in +25 °C. Requires at least 3 output terminals and a specific hardware configuration.  
375 A continuous in +25 °C. Requires at least 2 output terminals and a specific hardware configuration.

## General electrical specifications

Input voltage	380...480 VAC +6%/-10%
Input frequency	50...60 Hz
Output voltage	150...1000 VDC
AC charging level 2	240 V phase voltage (3 phase supply)
Power factor at full load	0.92
Efficiency at full load	94%
Idle power	20 VA
Standby power	C501: 50 W C502: 180 W
Overvoltage category	III
Icc	70 kA
Network type	TN-S, TN-C, TN-C-S, TT

## Environmental specifications

Operating temperature	-30...+50 °C
Current derating	Charging current decreases 1.5% for every 1 °C rise in temperature above +40 °C
Maximum altitude without derating	2000 m
Altitude derating	Charging current decreases 1.4% for every 100 m rise above 2000 m
Operational noise level	Wall side: < 57 dB at 1 m distance Door side: < 62 dB at 1 m distance
Storage temperature	-40...+60 °C
Ambient air humidity	< 95% relative humidity
Enclosure rating	IP54, IK10 (IK09 for the payment terminal)

## Connections and protocols

WiFi	802.11 b/g/n (2.4/5 GHz)
Cellular/GPS	LTE-FDD, LTE-TDD, WCDMA, GSM
Ethernet	RJ45, IEEE 802.3/802.3u
OCPP	1.6j/2.0.1
Connectivity	Kempower ChargEye solution
CCS2	DIN 70121:2012, ISO 15118:2013, ISO 15118:2010
CHAdEMO	0.9/1.0
Type 2 AC	IEC 61851-1
Authentication methods	RFID: ISO 14443A, ISO 15693, ISO 14443B (STM SRI512) Customer backend via OCPP Payment terminal AutoCharge ISO 15118-2 Plug & Charge

## Electrical protections

Over/undervoltage
Surge protection
Short circuit
Overload protection
Earth leakage current monitoring
Device overtemperature

## Power performance

Product type	Number of power modules	Number of independent AC supply cables*	Standard operation			Continuous operation		
			Charging power	Input current per supply cable at 400 V**	Input current per supply cable at 480 V	Charging power	Input current per supply cable at 400 V**	Input current per supply cable at 480 V
C501	1	1	50 kW	91 A	76 A	40 kW	73 A	61 A
	2	1	100 kW	181 A	151 A	80 kW	145 A	121 A
	3	1	150 kW	272 A	227 A	120 kW	218 A	182 A
	4	1	200 kW	362 A	302 A	160 kW	290 A	242 A
C502	5	2	250 kW	91 A	76 A	200 kW	73 A	61 A
	6	2	300 kW	181 A	151 A	240 kW	145 A	121 A
	7	2	350 kW	272 A	227 A	280 kW	218 A	182 A
	8	2	400 kW	362 A	302 A	320 kW	290 A	242 A

\* Each cabinet has a dedicated supply cable

\*\* Add 32 A if Type 2 option is included

Figure 1. Power curve (standard operation)

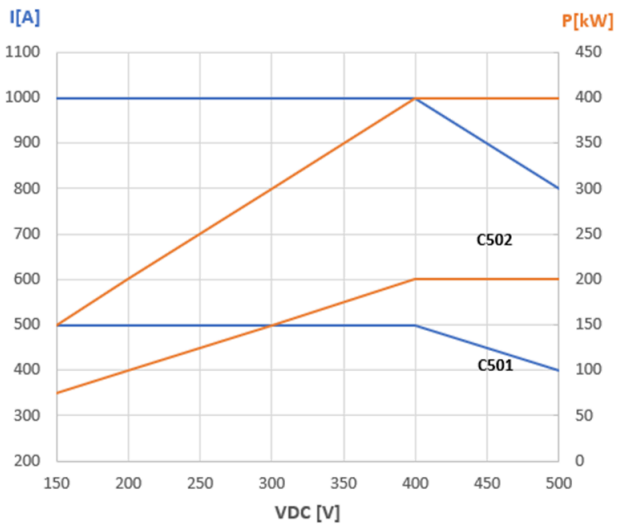

150-500 VDC

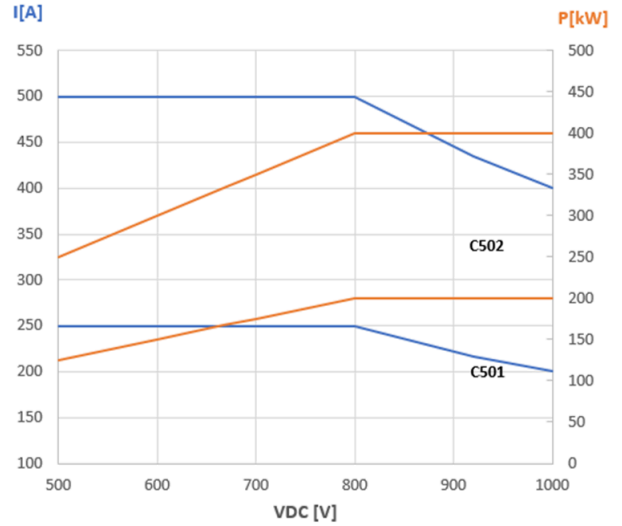

500-1000 VDC

Figure 2. Power curve (continuous operation)

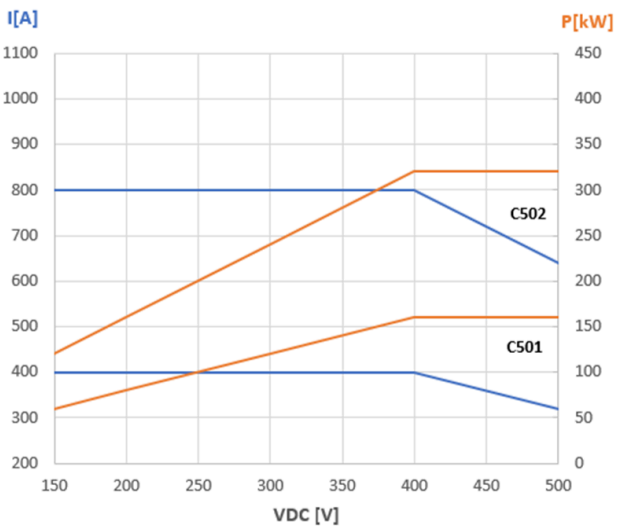

150-500 VDC

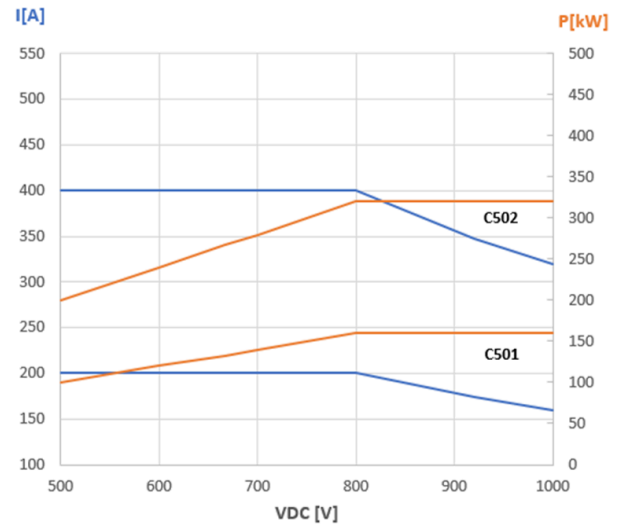

500-1000 VDC

## Product codes

Product code	Vehicle connector	Max. charging current	Max. DC charging power at 400 VDC <sup>[1]</sup>	Max. DC charging power at 800 VDC <sup>[1]</sup>
C501•CC•x•C•	2 x CCS2	2 x 200 A	2 x 80 kW	2 x 160 kW
C501•CC•x•D•	2 x CCS2	2 x 250 A	2 x 100 kW	2 x 200 kW
C501•CC•x•E•	2 x CCS2	2 x 300/500 A <sup>[2]</sup>	2 x 120/200 kW	2 x 200 kW
C501•CD•x•CB•	CCS2 & CHAdeMO	200 A & 125 A	80 kW & 50 kW	160 kW & 100 kW
C501•CD•x•DB•	CCS2 & CHAdeMO	250 A & 125 A	100 kW & 50 kW	200 kW & 100 kW
C501•CD•x•EB•	CCS2 & CHAdeMO	300/500 A <sup>[2]</sup> & 125 A	120/200 kW & 50 kW	200 kW & 100 kW
C501•CCA•x•C•	2 x CCS2 & Type 2 AC	2 x 200 A & AC 3 phases 32 A	2 x 80 kW & AC 22 kW	2 x 160 kW & AC 22 kW
C501•CCA•x•D•	2 x CCS2 & Type 2 AC	2 x 250 A & AC 3 phases 32 A	2 x 100 kW & AC 22 kW	2 x 200 kW & AC 22 kW
C501•CCA•x•E•	2 x CCS2 & Type 2 AC	2 x 300/500 A <sup>[2]</sup> & AC 3 phases 32 A	2 x 120/200 kW & AC 22 kW	2 x 200 kW & AC 22 kW
C501•CDA•x•CB•	CCS2 & CHAdeMO & Type 2 AC	200 A & 125 A & AC 3 phases 32 A	80 kW & 50 kW & AC 22 kW	160 kW & 100 kW & AC 22 kW
C501•CDA•x•DB•	CCS2 & CHAdeMO & Type 2 AC	250 A & 125 A & AC 3 phases 32 A	100 kW & 50 kW & AC 22 kW	200 kW & 100 kW & AC 22 kW
C501•CDA•x•EB•	CCS2 & CHAdeMO & Type 2 AC	300/500 A <sup>[2]</sup> & 125 A & AC 3 phases 32 A	120/200 kW & 50 kW & AC 22 kW	200 kW & 100 kW & AC 22 kW

<sup>[1]</sup> Depends on the number of installed power modules

<sup>[2]</sup> With 300 A charging cables:  
500 A (max. 10 min) in +25 °C. Requires at least 3 output terminals and a specific hardware configuration.  
375 A continuous in +25 °C. Requires at least 2 output terminals and a specific hardware configuration.

**Note:** With 2 x DC & 1 x AC simultaneous charging possible with all three outputs. Requires at minimum two power modules for simultaneous adaptive voltage DC charging.

**Note:** Depending on the required cable length, replace x in the product code with 5 or 7, e.g. C502•CD•5•CB for a 5 m cable.

Product code	Vehicle connector	Max. charging current	Max. DC charging power at 400 VDC <sup>[1]</sup>	Max. DC charging power at 800 VDC <sup>[1]</sup>
C502•CC•x•C•	2 x CCS2	2 x 200 A	2 x 80 kW	2 x 160 kW
C502•CC•x•D•	2 x CCS2	2 x 250 A	2 x 100 kW	2 x 200 kW
C502•CC•x•E•	2 x CCS2	2 x 300/500 A <sup>[2]</sup>	2 x 120/200 kW	2 x 240/400 kW
C502•CD•x•CB•	CCS2 & CHAdeMO	200 A & 125 A	80 kW & 50 kW	160 kW & 100 kW
C502•CD•x•DB•	CCS2 & CHAdeMO	250 A & 125 A	100 kW & 50 kW	200 kW & 100 kW
C502•CD•x•EB•	CCS2 & CHAdeMO	300/500 A <sup>[2]</sup> & 125 A	120/200 kW & 50 kW	240/400 kW & 100 kW
C502•CCA•x•C•	2 x CCS2 & Type 2 AC	2 x 200 A & AC 3 phases 32 A	2 x 80 kW & AC 22 kW	2 x 160 kW & AC 22 kW
C502•CCA•x•D•	2 x CCS2 & Type 2 AC	2 x 250 A & AC 3 phases 32 A	2 x 100 kW & AC 22 kW	2 x 200 kW & AC 22 kW
C502•CCA•x•E•	2 x CCS2 & Type 2 AC	2 x 300/500 A <sup>[2]</sup> & AC 3 phases 32 A	2 x 120/200 kW & AC 22 kW	2 x 240/400 kW & AC 22 kW
C502•CDA•x•CB•	CCS2 & CHAdeMO & Type 2 AC	200 A & 125 A & AC 3 phases 32 A	80 kW & 50 kW & AC 22 kW	160 kW & 100 kW & AC 22 kW
C502•CDA•x•DB•	CCS2 & CHAdeMO & Type 2 AC	250 A & 125 A & AC 3 phases 32 A	100 kW & 50 kW & AC 22 kW	200 kW & 100 kW & AC 22 kW
C502•CDA•x•EB•	CCS2 & CHAdeMO & Type 2 AC	300/500 A <sup>[2]</sup> & 125 A & AC 3 phases 32 A	120/200 kW & 50 kW & AC 22 kW	240/400 kW & 100 kW & AC 22 kW

<sup>[1]</sup> Depends on the number of installed power modules

<sup>[2]</sup> With 300 A charging cables:

500 A (max. 10 min) in +25 °C. Requires at least 3 output terminals and a specific hardware configuration.

375 A continuous in +25 °C. Requires at least 2 output terminals and a specific hardware configuration.

**Note:** With 2 x DC & 1 x AC simultaneous charging possible with all three outputs. Requires at minimum two power modules for simultaneous adaptive voltage DC charging.

**Note:** Depending on the required cable length, replace x in the product code with 5 or 7, e.g. C502•CD•5•CB for a 5 m cable.

## Compliance to standards

IEC 61851-1

IEC 61851-23

IEC 61851-21-2

## Options

Customized branding

Branding options, such as custom colors and stickers

Contact Kempower for availability, pricing, and minimum order quantity

## Mechanical dimensions

Size (W x H x D)

Weight

C501: 651 x 2395 x 841 mm

Maximum 525 kg

C502: 1250 x 2395 x 841 mm

Maximum 925 kg

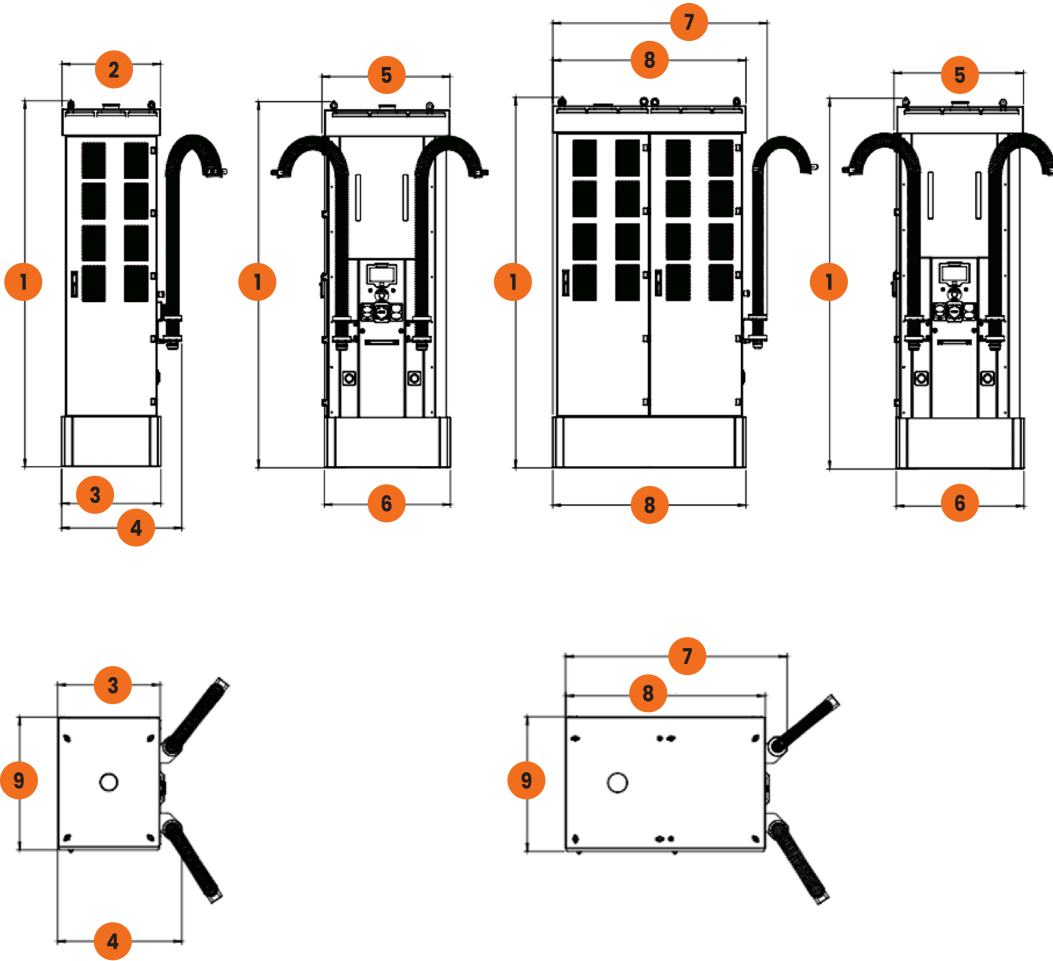

1	2395 mm	3	651 mm	5	839 mm	7	1388 mm	9	841 mm
2	645 mm	4	788 mm	6	826 mm	8	1250 mm		